

L'ENTREPRISE
VRACÉCOLOS VOUS
PRÉSENTE

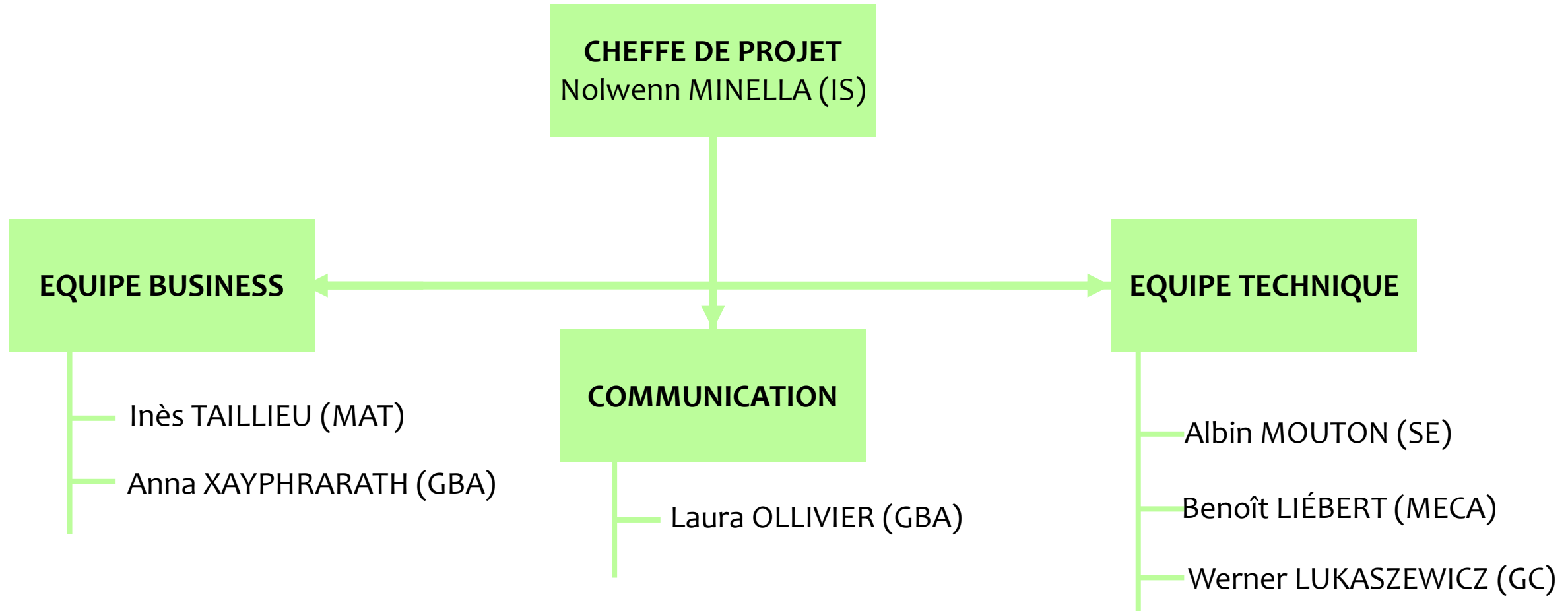

QUI SOMMES NOUS?



Réduisons notre
empreinte plastique !

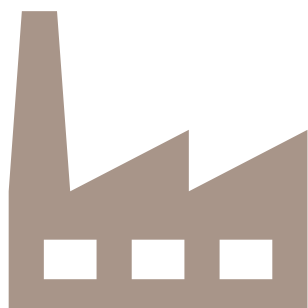

VRAC &CO
By Vracécolos



Implantation de distributeurs de produits d'hygiène

Avantages

- Geste Simple
- Rapide et Efficace
- Accessible grâce à sa proximité
- Accessible financièrement
- Responsable et Respectueux de l'Environnement
- Borne autonome
- Large gamme de produits

PRÉSENTATION DE LA PREUVE DE CONCEPT

Etape 1 :
Croquis du projet

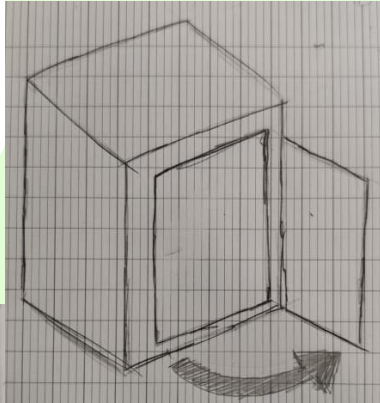

Etape 2 :
Modélisation sur Solidworks

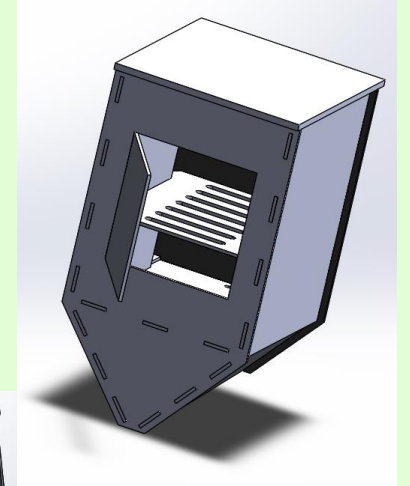
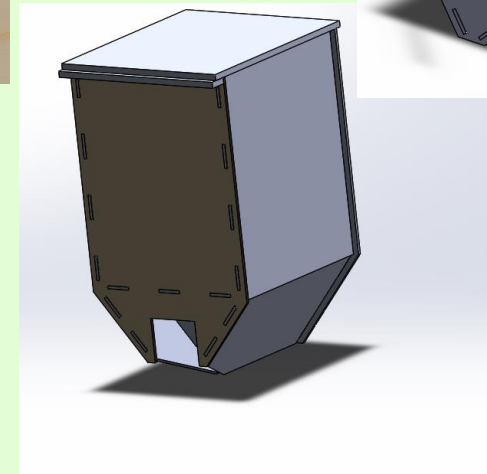
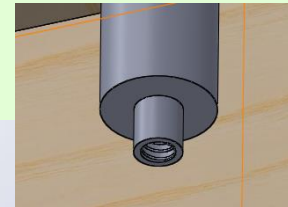
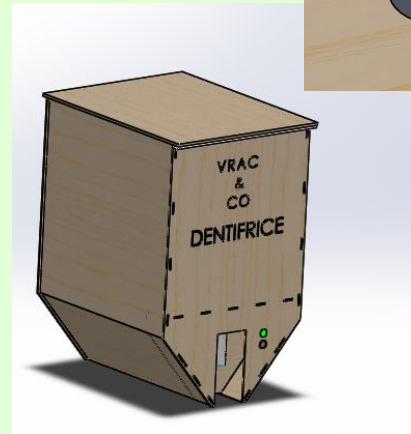
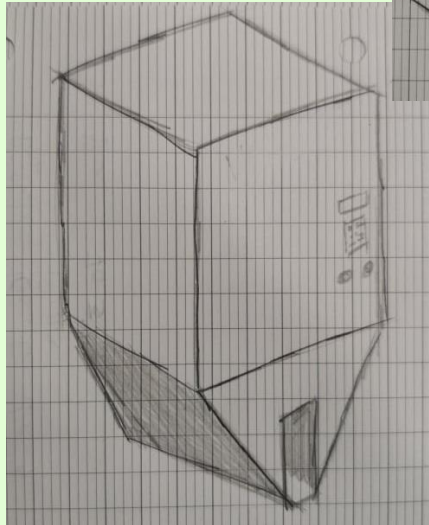

Etape 3 :
Réflexion sur la fabrication du POC

Liste du matériel :

Matériel	Quantité
Moteur pas à pas	2
Ecran LCD I2C	1
Photo résistance	1
Laser	1
ESP32	1
Alimentation	1
Bois	3

Etape 4 :
Exportation des plans, découpage laser et
Impression 3D de l'adaptateur

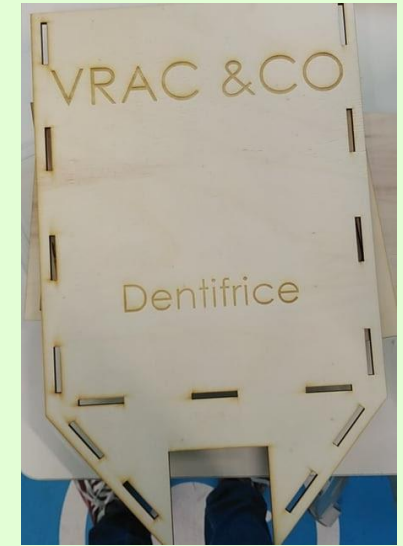

Etape 6 :
Assemblage physique et test du POC



POURQUOI DEVRIEZ-VOUS INVESTIR?

TOUCHE UN SECTEUR EN
FORTE CROISSANCE

IMPACT POSITIF SUR
L'ENVIRONNEMENT

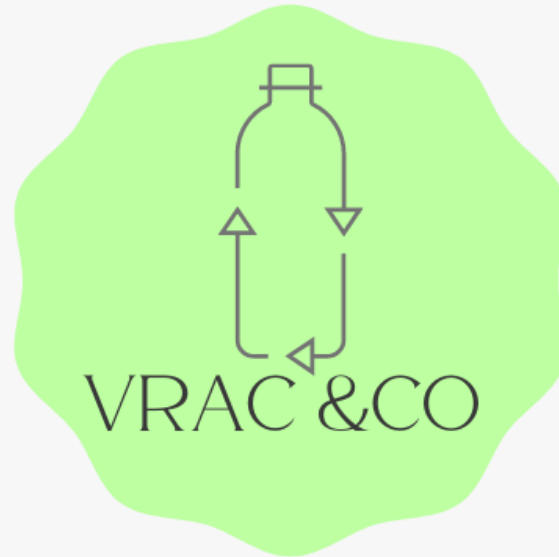

SE DÉMARQUE DE LA
CONCURRENCE

MERCI POUR VOTRE ÉCOUTE